

airfox ag



Lüftungsgeräte und Wärmerückgewinnungsgeräte in ihrer ganzen Vielfalt sind unsere Leidenschaft. Wir entwickeln unser System kontinuierlich weiter und erfüllen alle Standard's der Technique. Wir bauen heute alle Arten von Lüftungs- Klima-, Kälte-, und Energierückgewinnungsanlagen und Geräte für die kontrollierte Wohnungslüftung, bis zum Schwimmbadgerät mit eingebauter Wärmepumpe inklusive Regulierung und Steuerschrank her. Das Geräteprogramm umfasst das ganze Spektrum von 500 m³/h bis 40'000 m³/h für alle nur erdenklichen Anwendungen. Unser Geräte System erfüllt alle Standards des Europäischen und des Schweizerischen Marktes. Bei Airfox werden nur Premium Geräte nach höchstem Schweizer Standard hergestellt. Ein kurzer Blick auf eine Auswahl unserer Referenzobjekte wird auch Sie überzeugen. Wir verfügen über ein sehr qualifiziertes Team und sind in der Lage auch bei komplexen Problemen innert kürzester Zeit Lösungen anzubieten.

Airfox construit et développe des équipements de ventilation pour tous les contextes possibles dans le respect des désirs du client. Nos points forts sont : les centrales de ventilation, les centrales Minergie pour l'aération de logement, les centrales de ventilation pour piscine avec pompe à chaleur intégrée ainsi que les armoires de commande. Nos appareils de traitement couvrent une plage de débits entre 500 m³/h et 40'000 m³/h. Nos systèmes répondent aux exigences et aux normes demandées du marché suisse. Veuillez consulter en annexe une partie de nos références qui devraient vous convaincre. Nous disposons d'une équipe qualifiée et sommes en mesure de répondre aux problèmes et solutions complexes.

airfox ag
The fine art of airhandling

airfox ag

The fine art of airhandling

Airfox AG
Industriestrasse 17
CH-3362 Niederönz
Fon: +41 62 956 00 00
Fax: +41 62 956 00 01
www.airfox.ch
info@airfox.ch





Wer Airfox kennt, weiss welche hohen Anforderungen wir an uns selbst, an unsere Innovationskraft und an unsere Kundenbeziehungen stellen. Für unsere Kunden setzen wir unser ganzes Innovationspotential und unser Know-how ein, um in jedem Fall die bestmögliche Lösung zu finden. Wir entwickeln und produzieren Lüftungsgeräte und Systeme aller Arten aus Leidenschaft! Wir streben nach der perfekten Lösungen.

Konstruktion

50 mm Panels mit Hartschaum-Isolierung. 1,2 mm starke, beschichtete, Aussen und Innenblech und ein durchdachtes, intelligentes Profilsystem sorgen für Stabilität und Dichtigkeit sowie für eine kältebrückenfreie Konstruktion. Die Gehäusebauteile mit aussenliegender verdeckter Paneelenverschraubung garantieren für absolut glatte Innenflächen. Eine klare Sache in Design und Funktion.

Wirtschaftlich

Sämtliche Geräte von Airfox werden nach dem Prinzip der Wirtschaftlichkeit für Sie gebaut. Unsere optimierten, für jedes Gerät individuellen Auslegungen und die sorgfältige Auswahl und Abstimmung der Bauelemente sorgen dafür, dass die Anlagen äusserst wirtschaftlich betrieben werden können. Dies dient nicht nur der Umwelt sondern senkt auch den Energiebedarf und die Betriebskosten für den Betreiber.

Flexibel

Jedes unserer Geräte wird auf Ihre Anforderungen und dem Platzangebot angepasst. Ein ausgeklügeltes Baukastensystem und individuelle Fertigung nach Maß stellen die Basis hierfür dar, dass Sie genau das Gerät bekommen das Sie brauchen.



Wartungsfreundlich

Unsere Geräte sind für den Dauerbetrieb konzipiert. Die Komponenten werden für den Langzeiteinsatz ausgewählt. Diese überzeugen nicht nur durch eine stabile Bauweise und durch ihre Leistungsfähigkeit, sondern sind auch sehr bedienungs- und wartungsfreundlich eingebaut.

Laufruhig und Geräuscharm

Lüftungsgeräte von Airfox sind äusserst laufruhig und verfügen über ein Maximum an Gehäusedämmung was einen bedeutend niedrigeren Geräuschpegel an die Umgebung zur Folge hat. Auf Kundenwunsch stellen wir auch Super-Silent Geräte her.



airfox ag
The fine art of airhandling

airfox ag

The fine art of airhandling

Ceux qui connaissent Airfox connaissent aussi notre niveau élevé d'exigence envers nous-mêmes, nos innovations et nos relations clients. Notre force d'innovation et notre savoir-faire sont au service de nos clients pour trouver la solution la mieux adaptée à chaque cas. L'excellence fait partie de notre but.

Design

Des panneaux de 50 mm et un profil unique en son genre garantissent une meilleure stabilité, étanchéité et isolation thermique. Cette nouvelle conception s'intègre aux parois qui restent lisses, sans creux ni reliefs gênants. Design et fonctionnalité marche main dans la main.



Plan économique

Tous nos appareils sont conçus selon une approche de rentabilité. La conception des modules et leur sélection adaptée à chaque cas vous garantissent le meilleur rapport coût/utilisation. L'environnement est mieux protégé, tandis que la consommation d'énergie et les coûts d'exploitation diminuent.

Flexibilité

Nos équipements modulaire, autorisant une conception sur mesure, nous permet de vous proposer l'équipement adéquat dont vous avez besoin. Nos systèmes de construction modulaire et la production individuelle sur mesure sont la base afin d'obtenir exactement l'équipement dont vous avez besoin.



Faible niveau de bruit / silencieux

Nos centrales de ventilation sont extrêmement silencieuses et disposent d'un boîtier d'isolation maximale, qui diffuse un bruit nettement inférieur pour l'environnement. Sur demande, nous fournissons également des appareils Super-Silent.

Rentabilité

Nos appareils sont conçus selon une approche de rentabilité et une utilisation à long terme. La conception des modules permet non seulement à vous convaincre par sa construction robuste, mais sont également très faciles à utiliser et à entretenir.

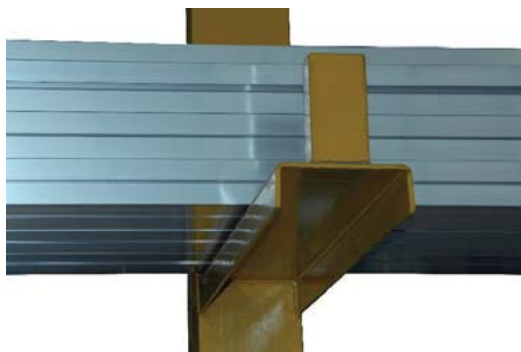



Integrierte MSRLT Regeltechnik

Integrierte Regelungstechnik ist eine weitere Stärke von Airfox. Wir realisieren jede Anlage und jedes System in allen Varianten. Konzepte werden für jedes einzelne Projekt individuell nach Kundenvorgaben erstellt. Bei den eingesetzten Regelfabrikaten sind wir unabhängig und setzen die geeignetsten Produkte ein. Wir realisieren Projekte sowohl für die einfache Lüftungsanlage, wie auch anspruchsvolle Lösungen auf der Basis freiprogrammierbaren Systemen inklusive WEB Einbindung und Fernwartung. Die Vorteile für Sie liegen klar auf der Hand: Enorme Zeit- und Kostenersparnis durch minimalen Planungsaufwand. Zeitersparnisse bei der Montage, da die komplette Regelung des Gerätes und die Systeme anschlussfertig geliefert wird. Dank steckerfertigen Lösungen erzielen wir einfachste und effiziente Inbetriebnahmen. Das bedeutet schnellstmögliche Betriebsbereitschaft zu Gunsten Ihres Kunden.

Kältetechnik

Qualität und Zuverlässigkeit! Dieser Anspruch gilt ganz besonders für die integrierte Kältetechnik. Optimal aufeinander abgestimmte kältetechnische Komponenten und Bauteile der neuesten Generation, integriert in einer energiesparenden mehrstufigen Verbundanordnung mit stetiger Leistungsregelung sind unsere Lösung. Sei es nun für eine Platz sparende Integration aller Kältekomponenten in das Airfox Gerät, für eine Wärmepumpenanlage mit Kühl und Heizfunktion oder nur für das Kühlen der Zuluft mit einem Direktverdampfer und einer Ausseneinheit. Das anschlussfertige System spart nicht nur Zeit, sondern auch Kosten. Kompetente Ansprechpartner mit langjähriger Erfahrung und den erforderlichen Kältefachausweisen stehen Ihnen jederzeit zur Seite. Mit Airfox können Sie beruhigt sein, denn Sie haben einen guten und zuverlässigen Partner für Komplettlösungen im Bereich integrierter Kälte- und Regeltechnik gefunden.

Anwendung

Reine, saubere und effizient konditionierte Luft wird überall benötigt. Daher sind unsere Geräte sehr unterschiedlich im Einsatz. Wir produzieren seit vielen Jahren Geräte für eine Vielzahl von Anwendungen in allen Bauformen sowohl für den Gewerbe- als auch für den Industriesektor wie auch für Wohnbauten mit Minergiestandard. Jede Anlage stellt Ihre eigenen Anforderungen, die es zu lösen gilt. Daher erarbeiten wir im engen Kundenkontakt individuelle und optimierte raumluftechnische Geräte. Im Mittelpunkt steht dabei immer, eine technisch und energetisch optimale Lösung zu finden. Um dies zu erreichen setzen wir unser gesamtes Know-how und unsere langjährigen Erfahrungen in allen Bereichen des Gerätebaues ein. Für uns gibt es keine Probleme, sondern nur Herausforderungen und gute Lösungen.



airfox ag
The fine art of airhandling

airfox ag

The fine art of airhandling

Technique de contrôle intégrée

La technique de contrôle intégrée est notre spécialité. Chaque installation ou système peut être réalisé selon toutes les variantes possibles. Nous ne sommes pas liés à un type de système de contrôle et nous mettons en œuvre le produit le mieux adapté à chaque cas. Nos réalisations vont du simple système d'aération à des systèmes programmables, y compris l'intégration WEB et la maintenance à distance.

Les avantages pour le client : gain de temps et économie grâce à l'effort de planification ; gain de temps au montage puisque le système de contrôle de l'appareil est livré prêt à être installé.

Nos solutions prêtes à l'emploi permettent une mise en service simplifiée et plus efficace. Ce qui se traduit par une disponibilité opérationnelle plus rapide pour le client.

Technique de froid

Qualité et fiabilité : deux exigences essentielles pour la réfrigération intégrée. Notre solution : des composants de dernière génération parfaitement compatibles, intégrés en un dispositif à faible consommation d'énergie et à contrôle de performance continu. Exemples : le modèle Airfox qui intègre tous les composants en une solution peu encombrante, ou encore

notre pompe à chaleur avec fonction de chauffage et de refroidissement, qui peut servir au refroidissement seul avec l'ajout d'un évaporateur direct et d'une unité externe. Le système clé en main vous permet d'économiser du temps mais aussi de l'argent. Avec Airfox vous pouvez être assurés de trouver un partenaire fiable et de qualité pour des solutions complètes dans le domaine de la réfrigération intégrée et la technologie de contrôle.

Champ d'application

Partout on a besoin d'air pur, propre et efficacement conditionné. Nos appareils s'adaptent à tous les contextes. Nous produisons des équipements « Minergie Standard » depuis de nombreuses années, pour des installations très variées pour tous types de constructions : commerces, secteur industriel, logements. Chaque installation a ses propres exigences, auxquelles il convient de répondre. Nous travaillons donc en étroite collaboration avec les clients pour développer la meilleure solution d'un point de vue à la fois technique et énergétique. Notre savoir-faire et notre longue expérience dans tous les domaines de construction d'appareil nous permettent d'affirmer qu'il n'y a pas de problèmes, seulement des défis à relever et de bonnes solutions à trouver.





Villa A. St-Prex

Poolfox

Lüftungsgeräte für die Belüftung, Beheizung und Entfeuchtung von Schwimmhallen, Badeanlagen und Wellnessbereichen. Poolfoxgeräte verfügen über sämtliche Steuer-Elemente für die Betriebsarten Überwachungsbetrieb mit Aufwärmung und Entfeuchtung der Raumluft sowie für den Badebetrieb bei welchem aus hygienischen Gründen frische Aussenluft zugeführt wird. Die Lieferung erfolgt inklusive Regelausrüstung und Schaltschrank.

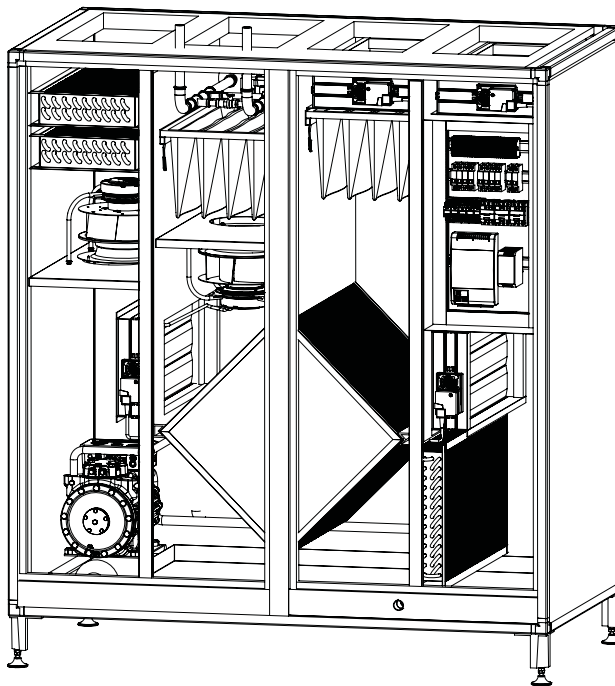

Poolfox

Centrales de ventilation pour piscines couvertes, bains publics, espaces bien-être. Les appareils poolfox disposent de tous les éléments nécessaires pour les différents modes d'exploitation, la surveillance du bon fonctionnement, réchauffage et déshumidification de l'air ambiante. La livraison comprend un équipement de commande et une armoire électrique.

airfox ag
The fine art of airhandling

airfox ag

The fine art of airhandling



Kühlturm

Optiswiss, Basel

Kühltürme für alle Anwendungen und Leistungen ohne oder mit adiabatischer Kühlung.

Tour de refroidissement

Tours de refroidissement pour toutes les applications et services, avec ou sans refroidissement adiabatique.





TCS, Cossonay

Habifox

Wohnungslüftungsgeräte mit effizienter Wärmerückgewinnung für den Einsatz im modernen Wohnungsbau nach Minergie-Standard. Habifoxgeräte verfügen über Hochleistungstauscher und stufenlos kommutierte EC Aussenläuferventilatoren mit einer sehr hohen Leistungsdichte. Lieferbar in einer liegenden und in einer stehenden Ausführung.

Habifox

Appareils d'aération avec récupérateur de chaleur efficace pour une utilisation dans des logements modernes en minergie standard. Les appareils Habifox disposent d'un échangeur à haute performance à action progressive et de ventilateurs avec rotor extérieur entraînés par un moteur EC avec une densité de puissance très élevée. Livrable dans une exécution horizontale ou verticale.

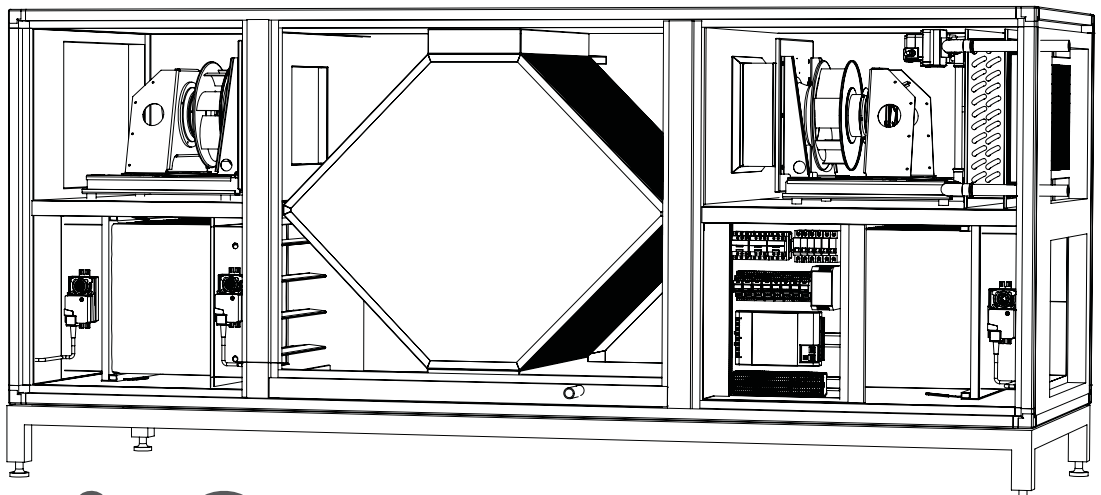

airfox ag
The fine art of airhandling

airfox ag

The fine art of airhandling

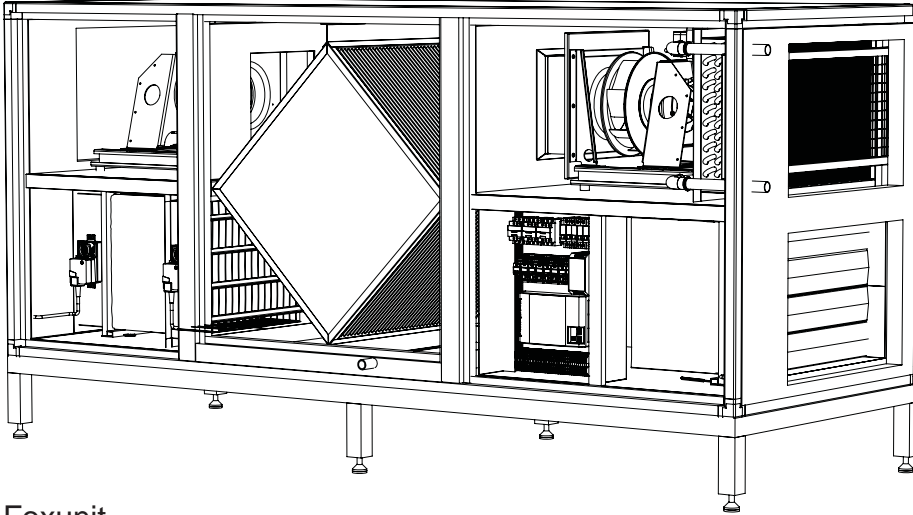

Foxunit

Foxunit ist eine Baureihe standardisierter anschlussfertiger Lüftungsgeräte mit einstufiger Wärmerückgewinnung mittels Kreuzstromtauscher. Die Geräte beinhalten alle für die definierten Funktionen notwendigen Elemente und werden steckerfertig inklusive integriertem Schaltschrank und MSRLT Ausrüstung geliefert.

Foxunit

Foxunit est une gamme d'appareils standards, prêts à l'emploi, pour la ventilation avec récupération de chaleur. Les unités contiennent tous les éléments nécessaires pour les fonctions définies et sont livrées prêtes à être raccordées.



Busdepot, Winterthur





Michael Kors, Zürich

Rotofox

Rotofox ist eine Baureihe standardisierter anschlussfertiger Lüftungsgeräte mit eingebauter Wärmerückgewinnung mittels rotierenden Wärmetauschern. Die Geräte beinhalten alle für die definierten Funktionen notwendigen Elemente und werden auf Wunsch betriebsbereit mit Schaltschrank geliefert.

Rotofox

Rotofox est une gamme d'appareils standardisé, prêts à être relié aux unités de ventilation avec récupération de chaleur au moyen d'échangeurs rotatifs. Les appareils contiennent tous les éléments nécessaires pour une fonction définie et sont fournis sur demande avec armoire électrique.

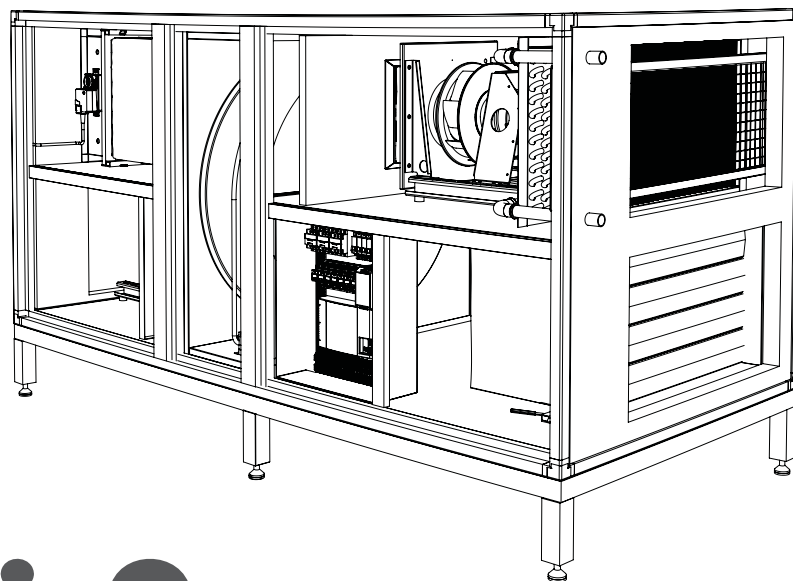

airfox ag
The fine art of airhandling

airfox ag

The fine art of airhandling

Wir stellen die meisten Geräte auch in einer stehenden Ausführung mit oben liegenden Anschlüssen her.

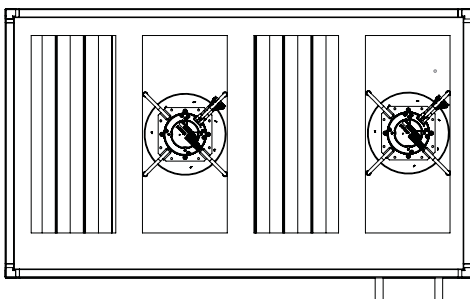
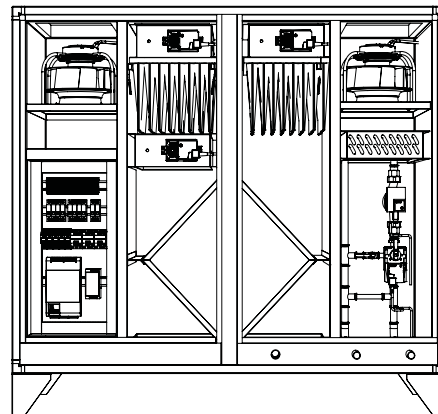
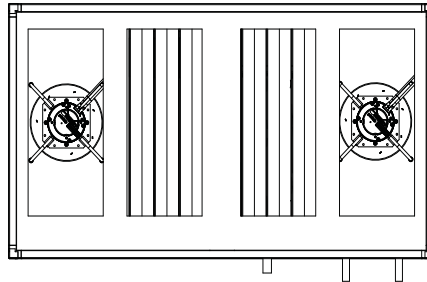

Nous fournissons également la plupart de nos équipements en version verticaux avec raccordement par le haut.

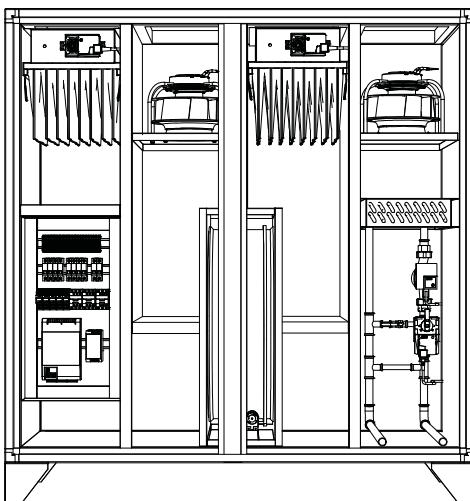



Addax Petroleum, Genève

Coolfox

Hocheffiziente Lüftungsgeräte mit integrierter reversierbarer Wärmepumpe in Kombination mit einem Wärmerückgewinnungssystem. Reversierbarer Kältekreislauf. Kühl- und Heizbetrieb ohne weitere externe Energien und Komponenten. Im Gerät eingebaute vorprogrammierte Steuerung. Zwei stufenlos regelbare Kältekompressoren.

Coolfox

Centrales de ventilation ultra-efficace avec pompe à chaleur réversible intégrée en combinaison avec un système de récupération de chaleur à cycle de réfrigération réversible. Mode refroidissement et chauffage sans composants externes supplémentaires. Dispositif avec commande préprogrammée intégré. Deux compresseurs de réfrigération en continu.

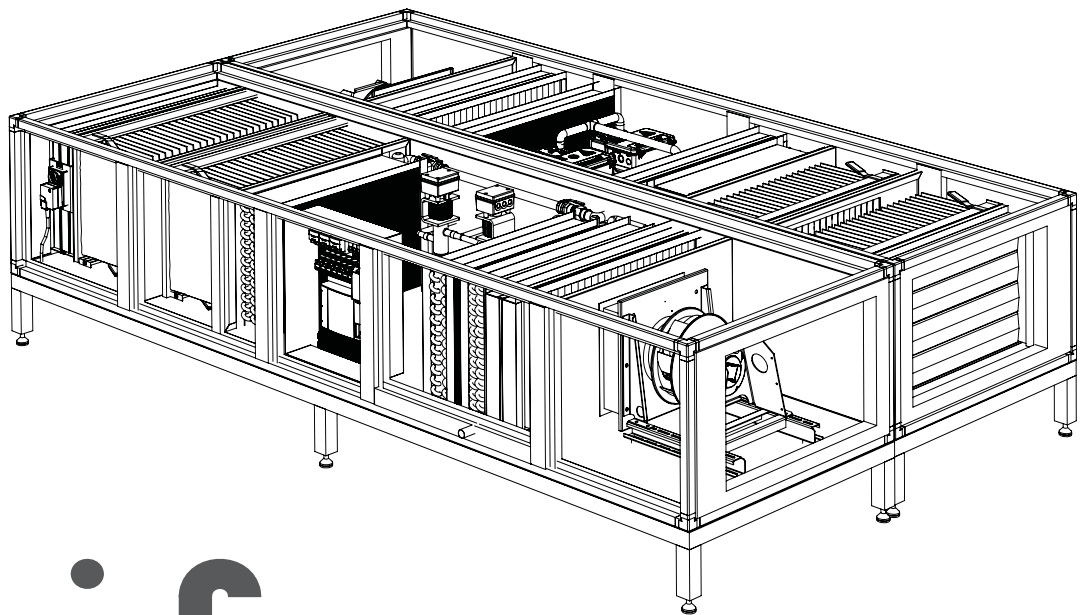

airfox ag
The fine art of airhandling

airfox ag

The fine art of airhandling

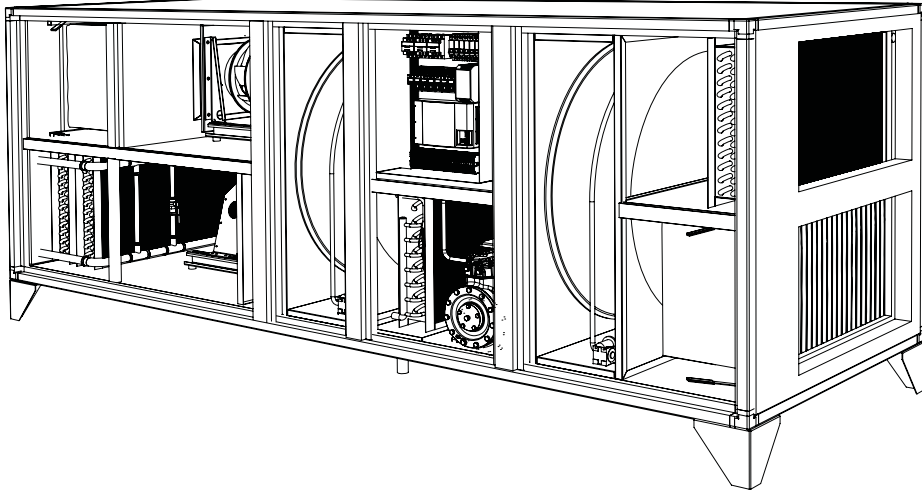

Dryfox

Lüftungsgerät für die Entfeuchtung von Gebäuden, Fabrikationshallen und Lagerräume. Dryfoxgeräte werden auf Kundenwunsch entsprechend den Erfordernissen gebaut und überall eingesetzt wenn Sommer und Winter eine präzise Einhaltung der Luftfeuchtigkeit und der Temperatur verlangt wird.

Dryfox

Centrale de ventilation pour la déshumidification des bâtiments, halls de production et entrepôts. Les appareils sont construits selon les besoins des clients en conformité avec les exigences et sont utilisés été comme hiver selon besoin, lorsqu'il est nécessaire de respecter l'humidité et la température.



Secure Box. Lufingen





Banque Mirabaud, Genève

Unifox

Das individuelle Komplettsprogramm von Airfox. Lüftungsgeräte in allen Variationen werden entsprechend Ihren Anforderungen und Wünschen gebaut. Unter dem Motto Ihr Wunsch ist unsere Norm bauen wir Ihnen das Gerät welches Sie und Ihre Kunden brauchen. Auf Wunsch können die MSRLT Ausrüstung inklusive Schaltschrank nach Ihren Anforderungen mitgeliefert werden.

Unifox

Le programme individuel complet d'Airfox. Obéissant au principe "Vos souhaits sont les nôtres", nous construirons l'appareil dans toutes les variantes possibles selon besoins et désirs.

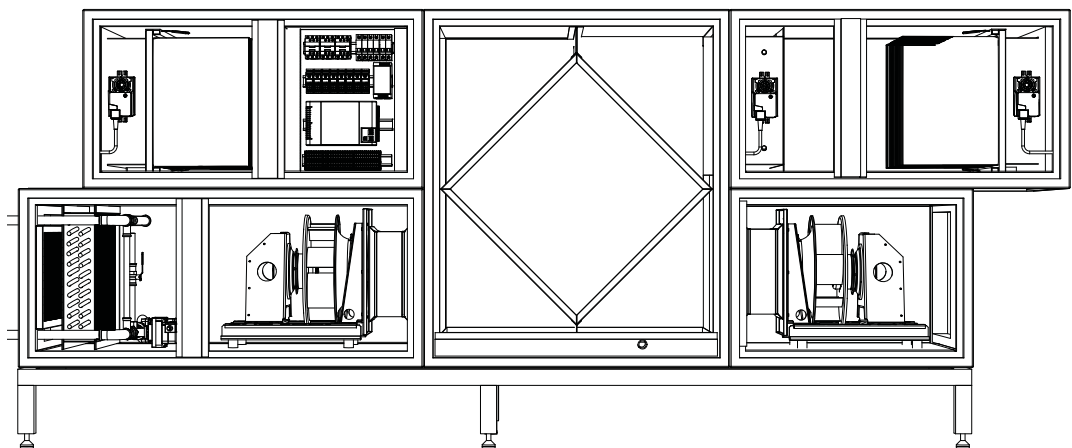

airfox ag
The fine art of airhandling

airfox ag

The fine art of airhandling

Domesticfox

Domesticfox Wärmerückgewinnungsgeräte von Airfox sind die ideale Lösung für alle Lüftungsprobleme im Minergie Wohnungsbau bei welchem nach den Minergie Standards eine effiziente Komfortlüftung integriert werden.

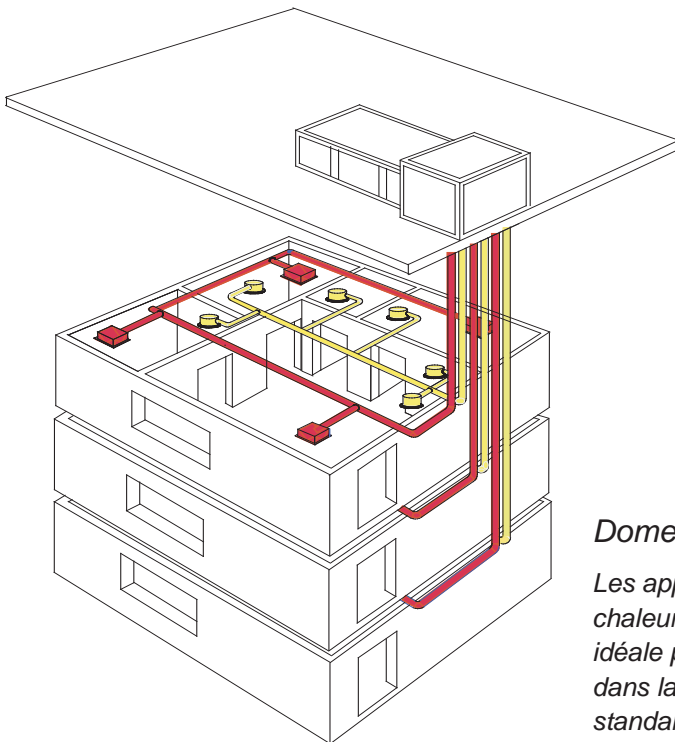

Domesticfox

Les appareils de récupération de la chaleur Domesticfox sont la solution idéale pour tous les problèmes d'aération dans la construction immobilière avec standard minergie.





Klimaschrank

Für die Einhaltung von präzisen und konstanten Klimabedingungen. Im Inneren eines hermetisch abgeschlossenen Gebäudes sorgen sieben professionelle Airfox Klimaschränke für die betriebsichere Einhaltung der Raumbedingungen. In sieben Anlagen zirkulieren je 10'000 m³/h Luftvolumen und sorgen zudem für beste Luftqualität im ganzen Gebäude. Die Klimaschränke von Airfox verfügen über zwei redundante reversible Wärmepumpen, PWW Lufterhitzer und PKW Luftkühler sowie Dampfbefeuchter um zu Kühlen, Entfeuchten, Heizen und Befeuchten gemäss den Vorgaben der Bauherrschaft.

Eine von Airfox entwickelte, programmierte und gebaute Steuerung auf Basis SAIA BURGESS kontrolliert alle Parameter und regelt mit einer maximalen Abweichung von +/- 1 °C und +/- 5% r.F. die gewünschten Sollwerte in den speziellen Lagerräumen. Airfoxtechniker überwachen per Fernüberwachung täglich die Funktionen, oder intervenieren bei Bedarf vor Ort. Der Energieverbrauch, Temperaturveränderungen, Wirkungsgrade und der Energiebedarf werden überwacht und aufgezeichnet. Auch die Jahresarbeitszahlen können erfasst und ausgewertet werden.

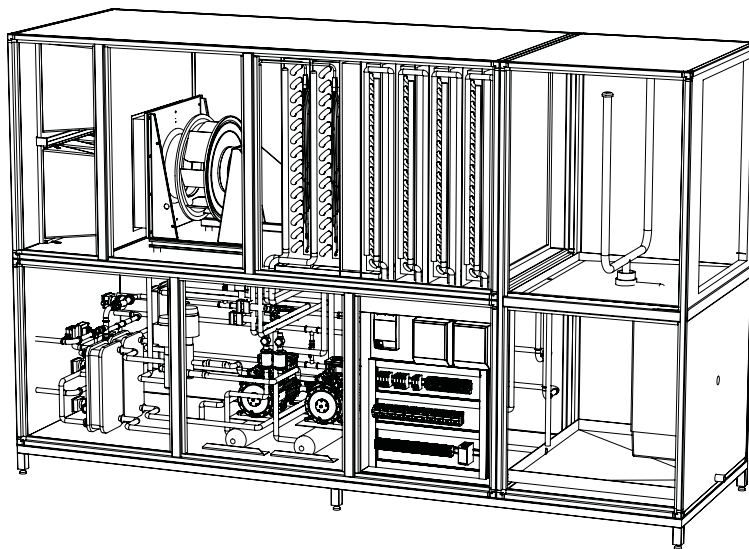

Armoire de climatisation

Pour fournir les conditions climatiques indispensables à l'intérieur de ce bâtiment hermétique, sept armoires de climatisation professionnelles Airfox ont été installées. Dans chacune des sept centrales circule un volume d'air de 10'000 m³/h afin d'assurer la meilleure qualité de l'air dans tout le bâtiment. Les armoires Airfox contiennent deux pompes à chaleur réversibles redondants, d'un réchauffeur d'air à eau chaude et d'un refroidisseur d'air à eau froide ainsi que d'un humidificateur, pour refroidir, déshumidifier, chauffer et humidifier.

Airfox a mis au point un système de programmation sur la base SAIA BURGESS pour contrôler tous les paramètres de commande avec un écart maximal de +/- 1°C et +/- 5°C afin que les valeurs de consigne puissent être respectées dans les locaux de réserve. Nos techniciens Airfox contrôlent quotidiennement à distance toutes les fonctions et interviennent si nécessaire sur les lieux. La consommation d'énergie, les variations de température, l'efficacité et la consommation d'énergie sont surveillées et enregistrées. Les facteurs de performances saisonniers peuvent être détectés et évalués.

airfox ag
The fine art of airhandling

airfox ag

The fine art of airhandling



Port Franc, Genève

Kühlturm für Innenaufstellung

Eine besondere Herausforderung war die Konstruktion eines Kühlturmes für die Aufstellung im Gebäudeinneren. Gefordert waren 260 kW Kühlleistung mittels Luftdurchsatz und 360 kW Kühlung mit dem Einsatz eines zusätzlichen Adiabatischen Kühlsystems. Zusätzlich waren die Anforderungen an Dichtigkeit und minimale Geräuschentwicklung besonders hoch.

Tour de refroidissement pour une installation intérieure

Un défi de taille fut la construction d'une tour de refroidissement pour l'installation à l'intérieur des bâtiments. Ont été nécessaires 260 kW de capacité de refroidissement avec de l'air et 360 kW de refroidissement avec l'utilisation d'un système de refroidissement adiabatique. De plus, bien sûr, les demandes en étanchéité et en nuisance sonore minimales ont été particulièrement respectées.

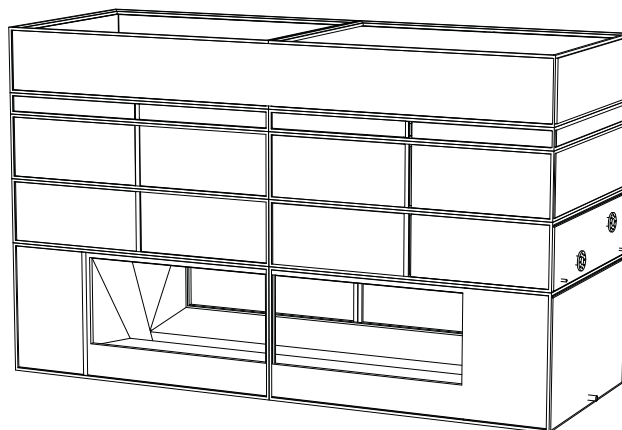



CABB, Pratteln

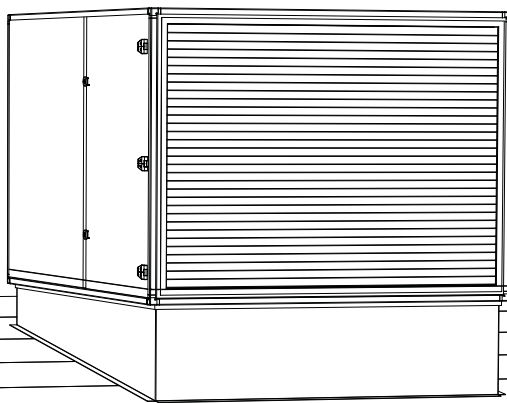

CABB Pratteln

Lieferung der gesamten Lufttechnischen HLK Geräten für das neue Elektrolysegebäude.

Dachventilatoren als Sonderkonstruktion
Umluft Heiz- und Kühlgeräte
Nachströmmodule
Zu- und Abluftgeräte in ex. Ausführung.
Steuerschränke und MSRL Ausrüstung.

CABB Pratteln

Livraison de l'ensemble de centrales de ventilation, de chauffage et de climatisation, pour le nouveau bâtiment de l'électrolyse

*Ventilateurs en toiture
Equipements de chauffages et de ventilations
Modules circulaires
Systèmes d'amenée / d'extraction d'air
Armoires électriques*

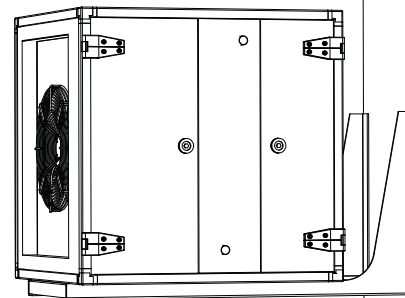

airfox ag
The fine art of airhandling

airfox ag

The fine art of airhandling



Bucherer Luzern

Bucherer Luzern

Vollautomatische und autonome Wärmepumpenanlage für die Belüftung, Kühlung und Beheizung der neuen Verkaufsräume während der Umbauphase

Bucherer Luzern

Système de pompe à chaleur entièrement automatisée et autonome pour la ventilation, le refroidissement et le chauffage des espaces de vente pendant la phase de rénovation.

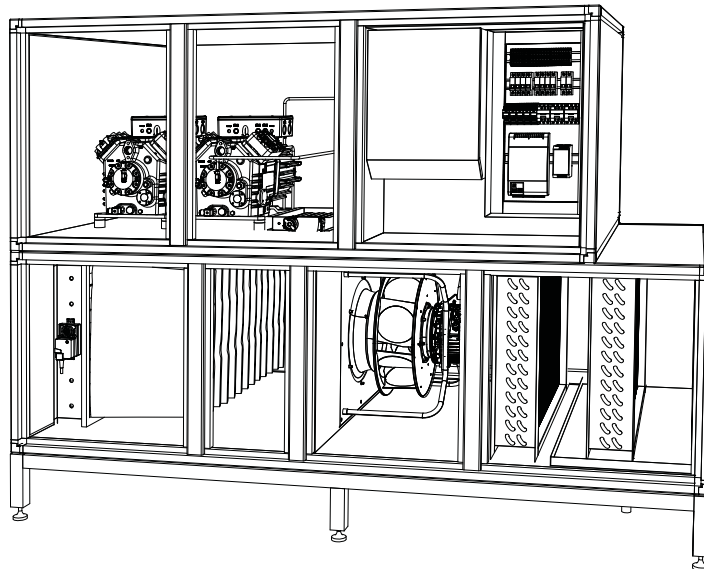



Foxunit Modell H

Anschlussfertige Lüftungsgeräte mit Kreuzstromplattentauscher. Liegende Ausführung mit seitlichen Anschlussöffnungen.

Unités de ventilation prêtes à être raccordées avec réchangeur de chaleur à plaques à courants croisés. Exécution horizontale avec raccords latéraux.

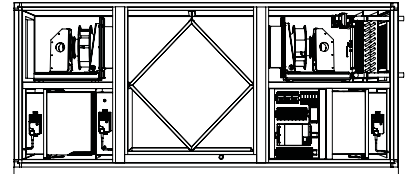

Foxunit Modell V

Anschlussfertige Lüftungsgeräte mit Kreuzstromplattentauscher. Stehende Ausführung mit seitlichen Anschlussöffnungen.

Unités prêtes à être raccordées avec échangeur de chaleur à plaques à courants croisés. Exécution horizontale avec raccords latéraux.

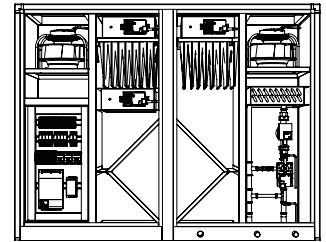

Rotofox Modell H

Anschlussfertige Lüftungsgeräte mit Rotationsaustauschern. Liegende Ausführung mit seitlichen Anschlüssen.

Unités de ventilations avec des échangeurs rotatifs. Design horizontal avec des connexion latéraux.

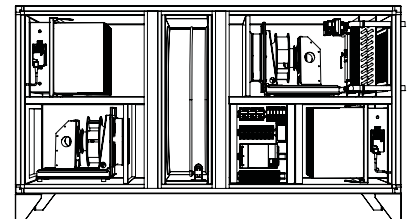

Rotofox Modell V

Anschlussfertige Lüftungsgeräte mit Rotationstauschern. Stehende Ausführung mit oben liegenden Anschlüssen.

Unités de ventilation prêtes à être raccordées avec échangeurs rotatifs. Exécution verticale avec raccords par le haut.

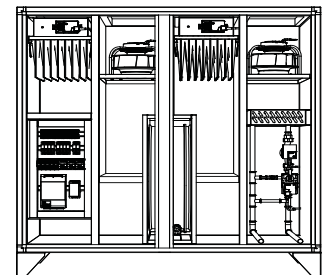

Habifox Modell H

Anschlussfertige Lüftungsgeräte mit Gegenstromtauschern. Geringer Energieverbrauch. Geeignet für die kontrollierte Wohnungslüftung. Liegende Ausführung mit seitlichen Anschlüssen.

Unités de ventilation prêtes à être raccordées avec échangeurs à contre-courant. Faible consommation d'énergie. Convient à l'aération de l'habitation. Exécution horizontale avec raccords latéraux.

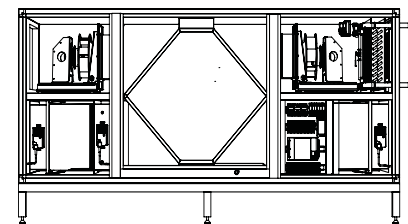

Habifox Modell V

Anschlussfertige Lüftungsgeräte mit Doppel-Tauschern. Geringer Energieverbrauch. Geeignet für die kontrollierte Wohnungslüftung. Stehende Ausführung mit obenliegenden Anschlüssen.

Unités de ventilation prêtes à être raccordées avec double échangeurs. Faible consommation d'énergie. Convient à l'aération de l'habitation. Exécution verticale avec raccords par le haut.

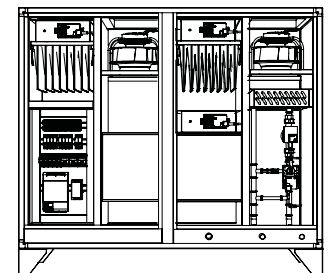

airfox ag

The fine art of airhandling

Superfox

Lüftungsgeräte mit einem Temperaturübertragungsgrad von über 90 %. Geringer Energieverbrauch. Geeignet für die kontrollierte Wohnlüftung nach Minergie ECO.

Appareil de ventilation avec un rendement de température de plus 90%. Faible consommation d'énergie. Convient pour la ventilation contrôlée.

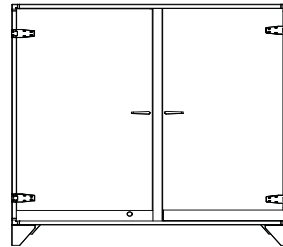

Dryfox

Lüftungsgerät für die Entfeuchtung und Konditionierung von Gebäuden, Fabrikationshallen und Lagerräume.

Centrale de ventilation pour la déshumidification des bâtiments, halls de production et entrepôts.

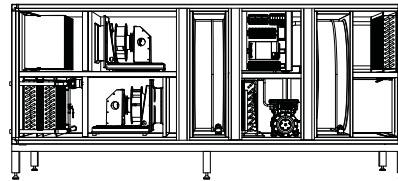

Unifox

Systemlüftungsgeräte für Luftmengen von 1000 m³/h bis 80'000 m³/h.

Système de centrale de ventilation pour des volumes d'air de 1000 m³/h à 80 000 m³/h.

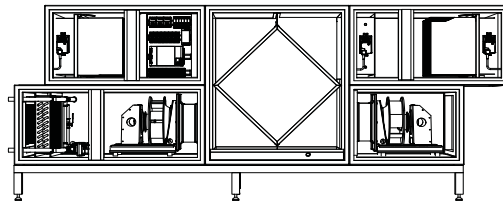

Poolfox

Anschlussfertige Lüftungsgeräte für Schwimmhallen sowohl für den Privaten wie auch für den öffentlichen Bereich.

Centrale de ventilation pour piscines couvertes à la fois pour les particuliers ainsi que pour le secteur public.

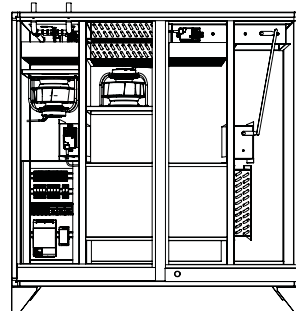

Spezial

Alle Arten von Spezialgeräten wie Klimaschränke, Absorptionstrocknungsgeräte, Kühltürme etc.

Toutes sortes d'appareils spéciaux comme par exemple armoires de climatisation, équipements d'absorption et de séchage, tours de refroidissement etc.

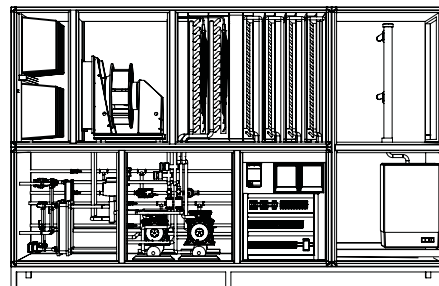



Airfox Trading AG
Fon +41629560000
Fax +41629560001
www.airfox.ch